

iQ “GAZOO Racing tuned by MN”に関わる自主改善の実施について

平成22年5月6日

国土交通省自動車交通局
技術安全部審査課長 殿

通知者の氏名 株式会社トヨタモデリスタ
インターナショナル
又は名称 専務取締役 商品部部长 長谷川 和敬
住 所 東京都杉並区宮前1丁目20の22

弊社架装車両（iQ “GAZOO Racing tuned by MN”）において、架装装備品の組付けに一部不適切な部分があることが判明いたしましたので、以下の通り自主改善を実施いたしたくご報告申し上げます。

整理番号		自主改善開始日	平成22年5月13日
不具合の内容	前輪緩衝装置のショックアブソーバ（架装装備品）において、ショックアブソーバとサスペンションサポートとを締結しているナットの締付トルクが不足しているものがあるため、そのまま使用を続けると走行時の振動等により当該ナットが緩み、わずかな路面段差等で異音が発生する。		
自主改善の内容	全車両、当該ナットを基準締付トルクで締付ける。		
不具合件数	7件		
事故の有無	無		
自動車使用者等に周知させるための措置	当該車両のユーザーに、電話等で連絡する。		

名称及び型式	自主改善対象車台番号の範囲及び製造期間	自主改善対象台数
トヨタ iQ “GAZOO Racing tuned by MN” DBA - NGJ10 改	NGJ10-6001243 ～NGJ10-6002364 平成21年11月 ～平成22年1月	101台
計 1型式		計 101台

改善箇所説明図

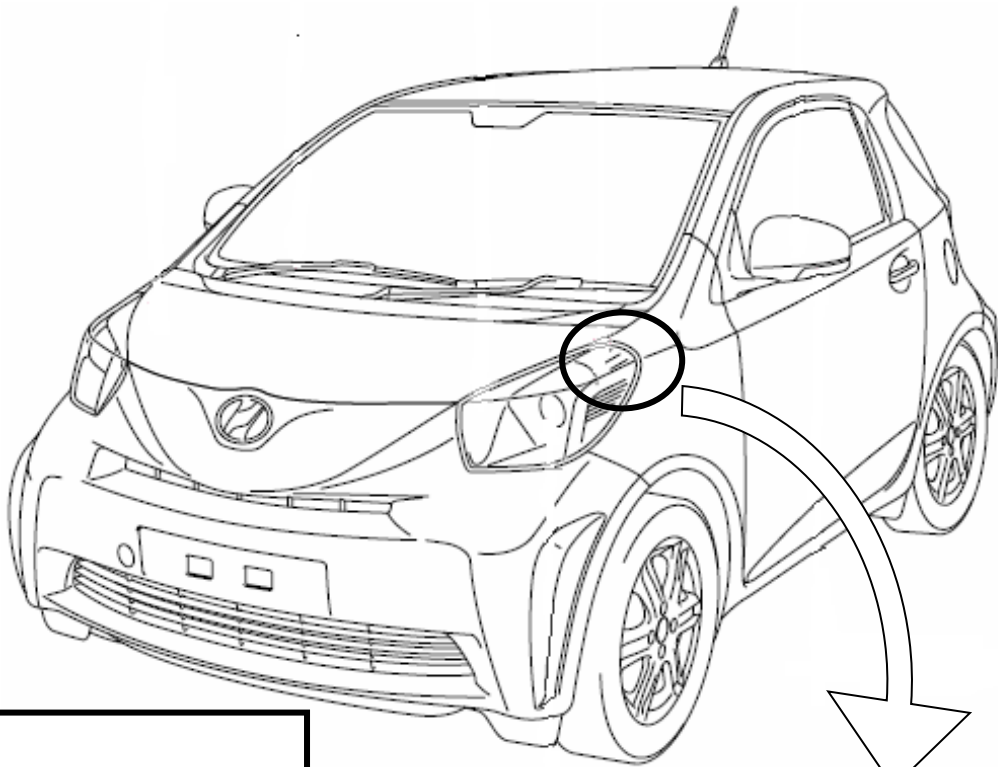

不具合発生箇所

ショックアブソーバとサスペンションサポートとを締結しているナットの締付トルクが不足しているものがあるため、そのまま使用を続けると走行時の振動等により当該ナットが緩み、わずかな路面段差等で異音が発生する。

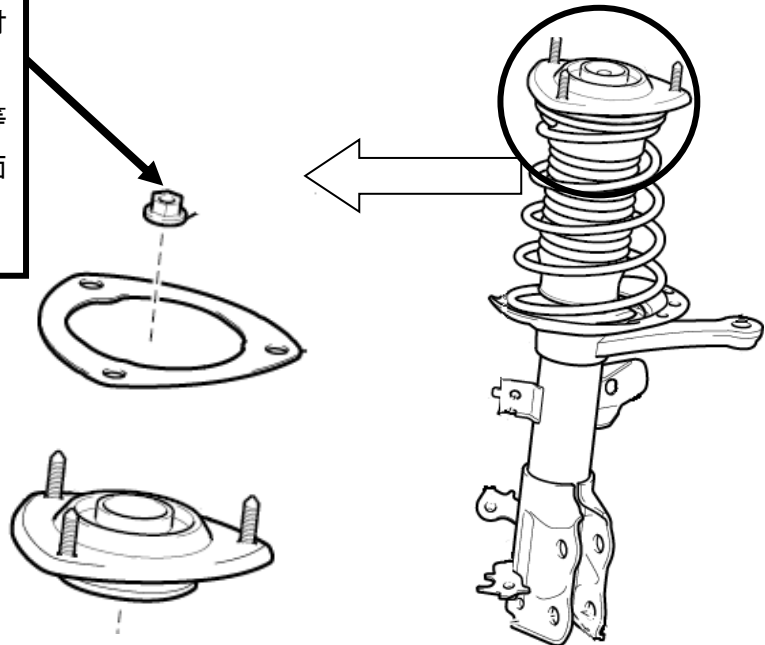

改善内容

全車両、当該ナットを基準締付トルクで締付ける。