

車いす兼用シート改造に関わる自主改善の実施について

平成22年7月6日

国土交通省自動車交通局
技術安全部審査課長 殿

通知者の氏名 株式会社トヨタモデリスタ
インターナショナル
又は名称 専務取締役 商品部部长 長谷川 和敬
住 所 東京都杉並区宮前1丁目20の22

弊社にて実施いたしました、トヨタ自動車製福祉車両（ウェルキャブ）用「車いす兼用シート」の改造により、道路交通法施行規則の電動車いすの規定に適合しないものがあることが判明いたしましたので、以下の通り自主改善を実施いたします。

整理番号	自主改善開始日	平成22年 7月27日
不 具 合 の 内 容	改造の実施により道路交通法施行規則 第一条の四「原動機を用いる身体障害者の車いすの基準」の車体の大きさを満たさない。 《改造の概要と基準不適合内容》 ①手動介護式脱着シートに原動機を取付たことにより全高基準不適合 ②電動介護式・自操式脱着シートにオットマンクッション又はフットレストを取付たことにより全長基準不適合 ③電動介護式・自操式脱着シートに車外でのシートリクライニング機能を追加したことにより全長基準不適合 ④電動介護式脱着シートに大型フットレストを取付たことにより全長基準不適合	
自 主 改 善 の 内 容	お客様に当該車いす兼用シート使用に関する法規内容をご説明するとともに、上記①から④の不具合につき、下記のいずれかの対応をする。 a. 公道での使用方法を記載したインフォメーションラベルを車いすに貼り付ける：①、②、③ b. 改造を復元する：②、④ c. 所轄警察署長の確認申請を受け、そのまま使用する：①、②、③、④	
不 具 合 件 数	0 件	
事 故 の 有 無	無	
自動車使用者等に周知させるための措置	当該車両のユーザーに、電話等で連絡する。	

改造内容	不具合内容	自主改善対象車両の 名称及び型式	自主改善対象 車台番号	自主改善対象台数
原動機を取付け	全高基準不適合	ポルテ トヨタ CBA-NNP10 CBA-NNP11	NNP10-5011068 NNP10-5003730 NNP10-0013910 NNP11-5001409 NNP11-5034995	5台
オットマンクッション 又はフットレスト取付	全長基準不適合	ポルテ トヨタ CBA-NNP11 エスティマ トヨタ UA-ACR40W TA-MCR30W	NNP11-5042839 NNP11-5044304 ACR40W-0073203 MCR30W-0066723	4台
シートリクライニング 機能追加	全長基準不適合	ポルテ トヨタ CBA-NNP11 エスティマHV トヨタ DAA-AHR20W アルファード トヨタ DBA-ANH15W ヴォクシー トヨタ DBA-ZRR70G	NNP11-5009257 AHR20W-7016770 ANH15W-0041431 ZRR70G-0082859	4台
大型フットレスト取付	全長基準不適合	ポルテ トヨタ CBA-NNP11 ノア トヨタ TA-AZR60G ヴォクシー トヨタ DBA-ZRR70G	NNP11-5024613 NNP11-5043476 AZR60G-0167540 ZRR70G-0182957	4台
		計 8型式		計 17台

不具合内容の図

・原動機を取付

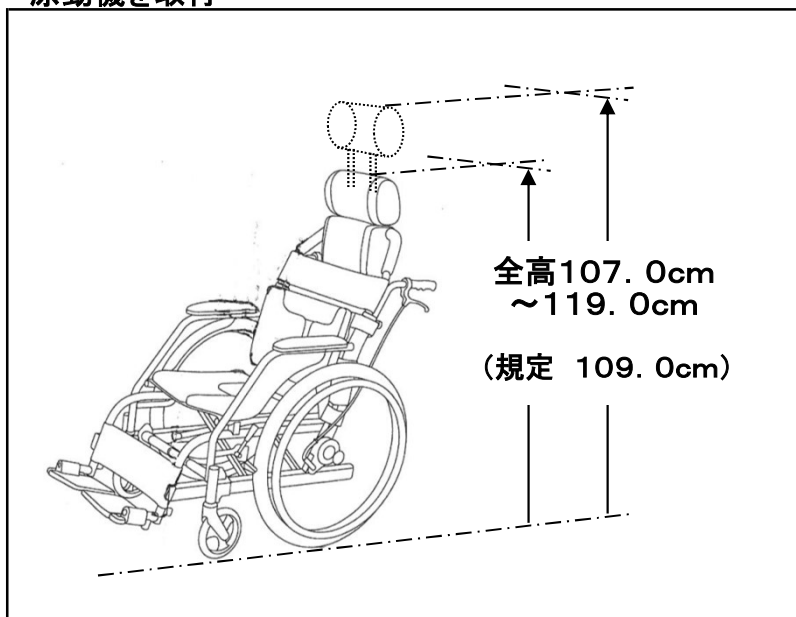

・オットマンクッション又はフットレストの取付

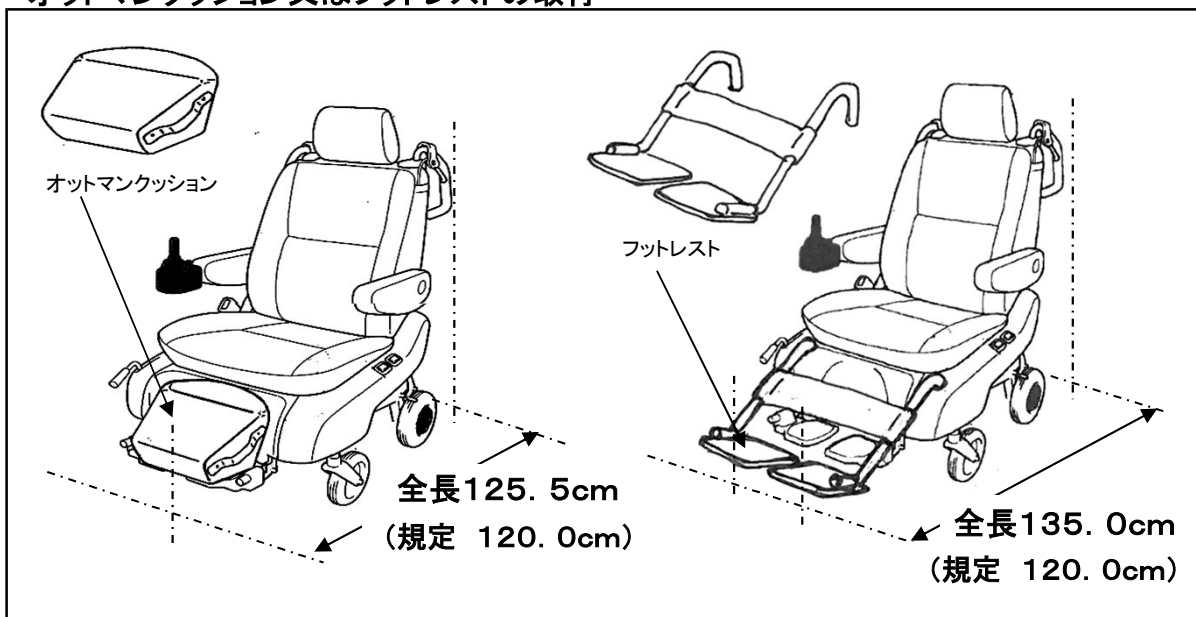

・シートリクライニング機能追加

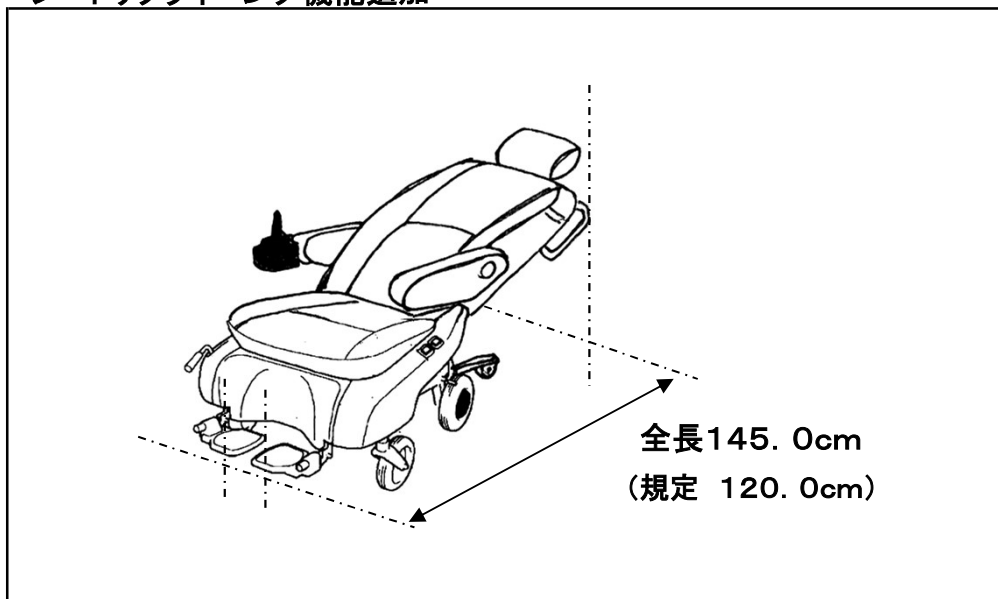

・大型フットレスト取付

