

リコール届出書

平成 23 年 11 月 9 日

国土交通大臣 殿

届出者の氏名 株式会社 トヨタモデリスタ
 インターナショナル
 又は名称 取締役社長 長野英次 印
 住 所 東京都杉並区宮前 1 丁目 20 の 22

リコール届出番号	2848	リコール開始日	平成 23 年 11 月 10 日
基準不適合状態にあると認める構造、装置又は性能の状況及びその原因	福祉車両（電動スライドドア装着車）を事業用車両に改造した車両において、保安基準第 23 条第 2 項に定める通路要件である乗降口から座席へ通じるための必要空間が確保されていない。		
改善措置の内容	全車両、後席第一列クッションはね上げ式シートを対策品と交換する。		
自動車使用者及び自動車分解整備事業者に周知させるための措置	<ul style="list-style-type: none"> ・当該車両のユーザーに、直接電話等で通知する。 ・自動車分解整備事業者：使用者を全て把握しているため、周知のための措置は取らない。 ・改善済車両には、クッションはね上げ式シートのシート取り付け部左内側に黄ペイントを塗布する。 		

車名	型式	通称名	リコール対象車の車台番号(シリアル番号) の範囲及び製作期間	リコール対象車の台数	備考
トヨタ	CBF-TRH200K 改	ハイエース	TRH200-0085796 平成 20 年 7 月 23 日	1	
トヨタ	CBF-TRH200K 改	レジアスエース	TRH200-0058046 平成 19 年 5 月 16 日	1	
トヨタ	CBF-TRH200K 改	レジアスエース	TRH200-0099774 平成 21 年 4 月 4 日	1	
トヨタ	ADF-KDH201K 改	レジアスエース	KDH201-0043510 平成 21 年 5 月 24 日	1	
トヨタ	ADF-KDH201K 改	ハイエース	KDH201-0038352 平成 21 年 12 月 16 日	1	
合 計				5	

改善箇所説明図

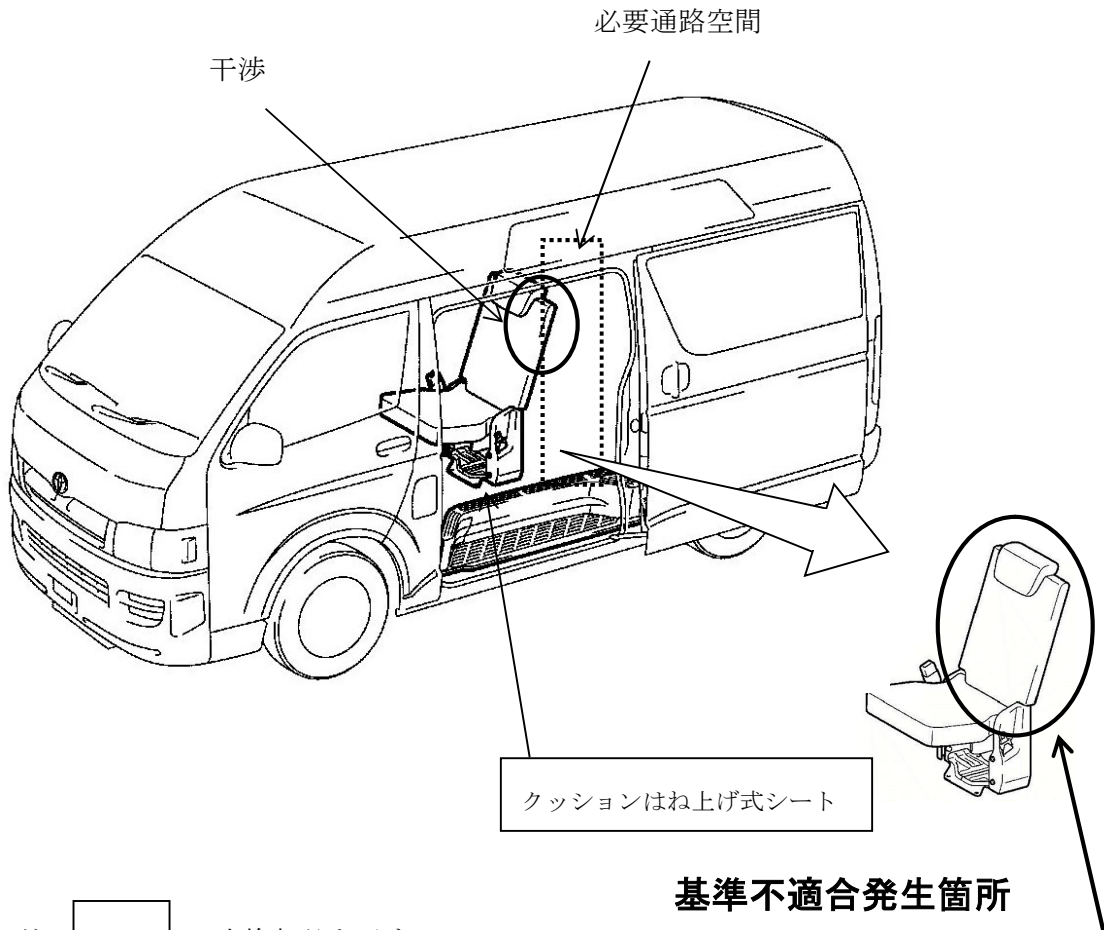

福祉車両（電動スライドドア装着車）を事業用車両に改造した車両において、保安基準第23条第2項に定める通路要件である乗降口から座席へ通じるための必要空間が確保されていない。

改善の内容

全車両、後席第一列クッションはね上げ式シートを対策品と交換する。

識別:改善済車両にはクッションはね上げ式シートのシート取付部左内側に黄ペイントを塗布する。