

サービスキャンペーン通知書

平成25年11月27日

国土交通省自動車局審査・リコール課長 殿

通知者の氏名 トヨタテクノクラフト株式会社
 又は名称 代表取締役社長 稲垣 和也
 住 所 東京都港区芝浦4丁目8番3号

※整理番号		サービスキャンペーン開始日	平成25年11月28日
不 具 合 の 内 容	トヨタ救急車の防振ベッド（ユーザー指定により装着した社外品）において、連結ロッドの部品強度が不足しているため、走行時の振動により破損し、防振機能が低下するおそれがある。		
改 善 の 内 容	全車両、防振ベッド（除く、防振ベッドカバーおよびカバー装着部品）を対策品と交換する。		
自動車使用者等に周知させるための措置	・使用者：ダイレクトメールまたは直接訪問等で通知する。		

車名	型式	通称名	サービスキャンペーン対象車の車台番号の範囲及び製作期間	サービスキャンペーン対象車の台数	備考
トヨタ	CBF-TRH221S	トヨタ救急車	TRH221-0017847～TRH221-0038766 平成21年9月28日～平成25年2月28日	65	ハイメディック (高規格準拠)
	CBF-TRH226S		TRH226-0006014～TRH226-0012267 平成21年2月20日～平成25年10月23日	106	
			(製作期間の全体の範囲) 平成21年2月20日～平成25年10月23日	(計171台)	

本通知は、平成24年3月12日に製造上の不適切な取扱いが原因としてサービスキャンペーンを通知したものであるが、その後、別の原因により破損に至ることが判明したため、対象車両を追加し、改めて通知を行うものである。

〔補足説明資料〕

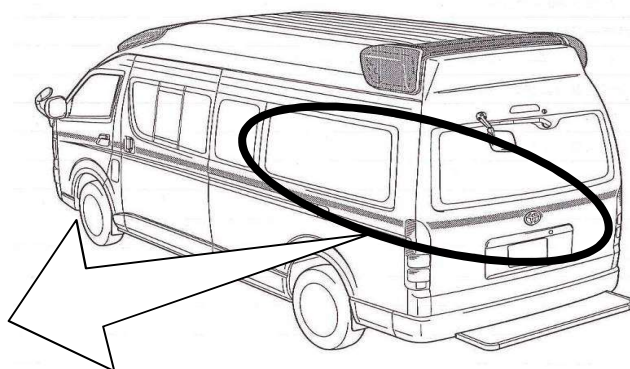
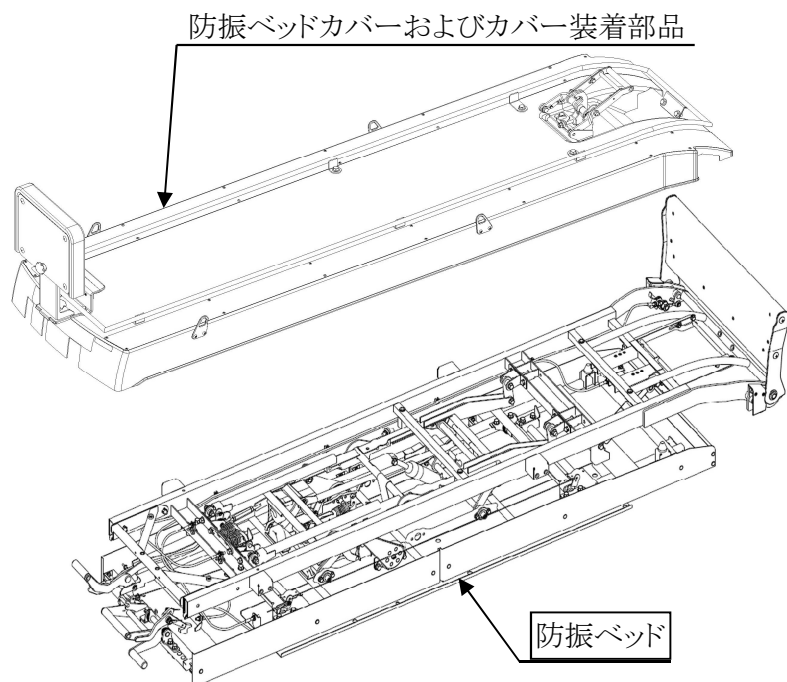

注: は交換部品を示す。
 は変更部品を示す。

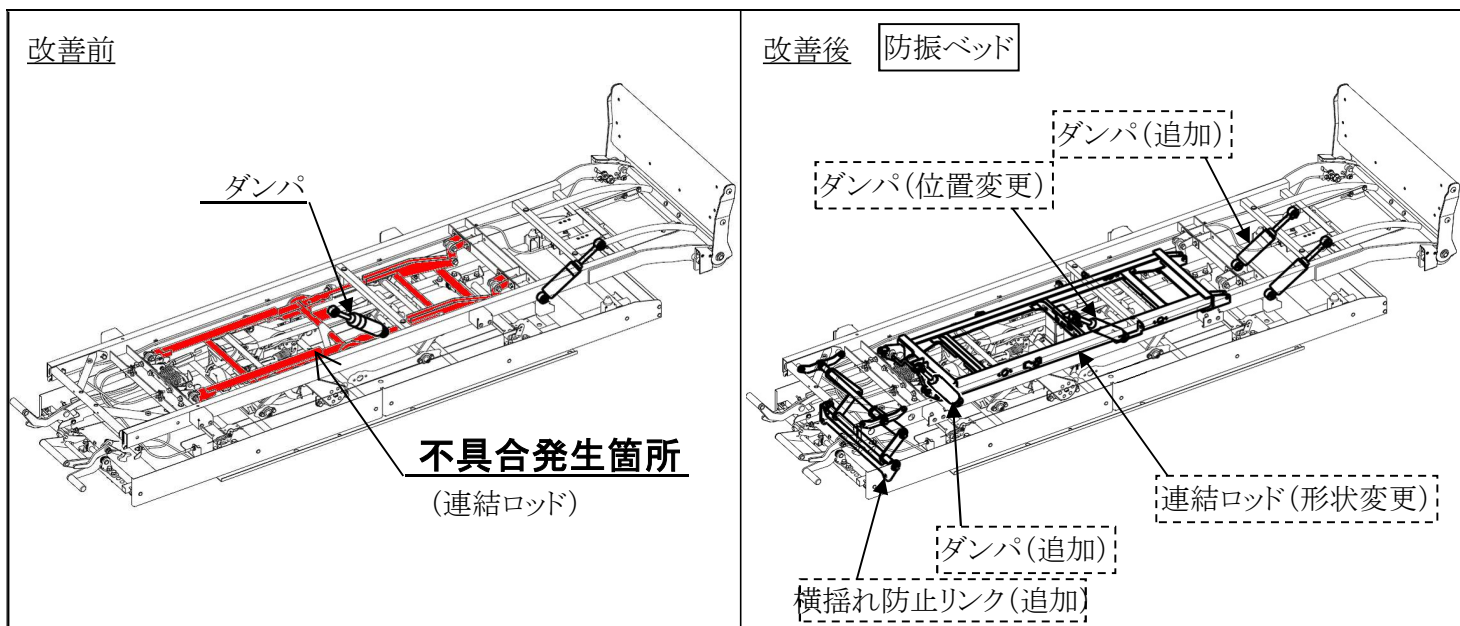

〔トヨタ救急車の防振ベッド(ユーザー指定により装着した社外品)において、連結ロッドの部品強度が不足しているため、走行時の振動により破損し、防振機能が低下するおそれがある。〕

改善の内容

全車両、防振ベッド(除く、防振ベッドカバーおよびカバー装着部品)を対策品と交換する。