

サービスキャンペーン通知書

平成27年4月9日

国土交通省自動車局審査・リコール課長 殿

通知者の氏名 トヨタテクノクラフト株式会社  
 又は名称 代表取締役社長 稲垣 和也  
 住 所 東京都港区芝浦4丁目8番3号

※整理番号		サービスキャンペーン開始日	平成25年4月9日
不 具 合 の 内 容	救急車のストレッチャー用ファスナー（架装メーカーオプション）において、固定解除ノブの結合強度が不足しているため、当該ノブが破損することがある。そのため、そのままの状態で使用を続けると、当該ノブが外れ固定解除操作ができず、ストレッチャーのアンダーキャリア（下部搬送用台車）が使用できなくなるおそれがある。		
改 善 の 内 容	全車両、固定解除ノブを含むファスナーのフック部を対策品と交換する。		
自動車使用者等に周知させるための措置	使用者：ダイレクトメールまたは直接訪問等で通知する。		

車名	型式	通称名	サービスキャンペーン対象車の車台番号 (シリアル番号) の範囲及び製作期間	サービスキャンペーン 対象車の台数	備考
トヨタ	CBF-TRH221S	「トヨタ救急車」	TRH221-0010255～TRH221-0051001 平成19年10月23日～平成26年9月29日	47	
	CBF-TRH226S		TRH226-0002841～TRH226-0014143 平成19年2月2日～平成27年1月9日	816	
			(製作期間の全体の範囲) 平成19年2月2日～平成27年1月9日	(計863台)	

〔改善箇所説明図〕

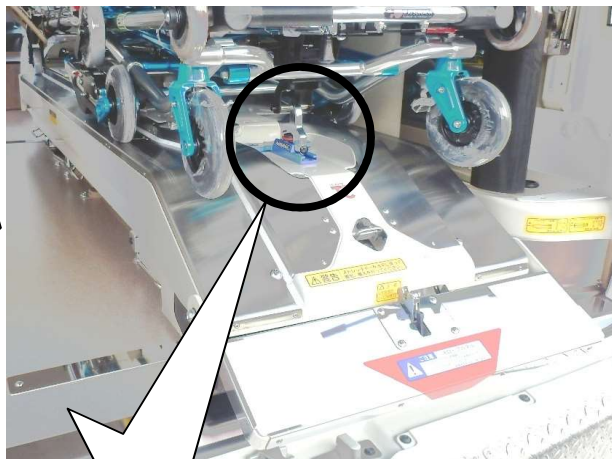
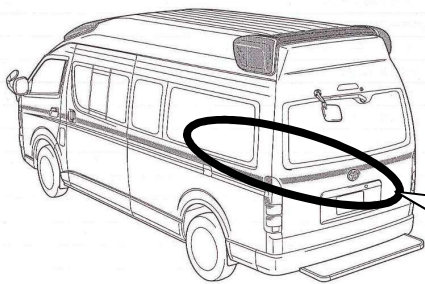

注意: □ は交換部品を示す。

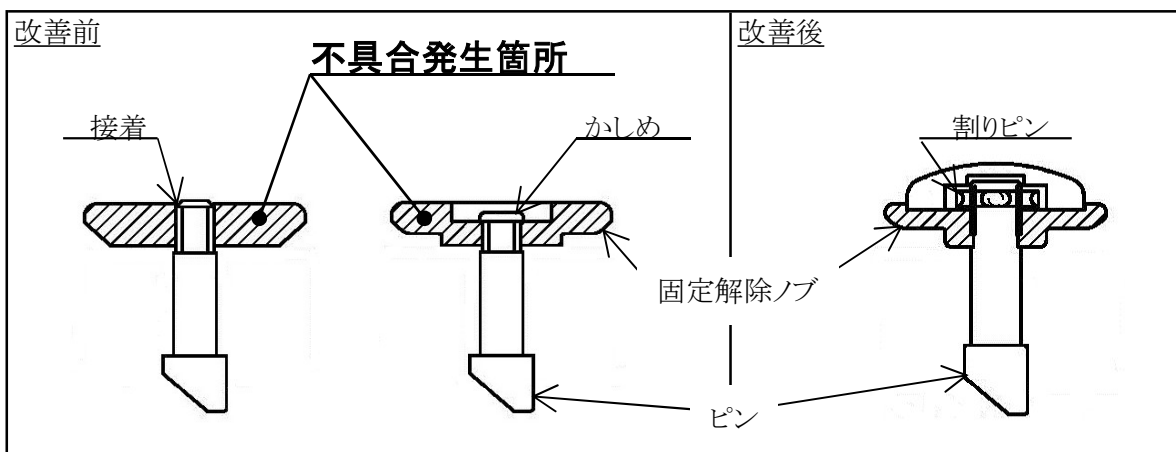

救急車のストレッチャー用ファスナー（架装メーカーオプション）において、固定解除ノブの結合強度が不足しているため、当該ノブが破損することがある。そのため、そのままの状態を使用を続けると、当該ノブが外れ固定解除操作ができず、ストレッチャーのアンダーキャリア（下部搬送）

改善の内容

全車両、固定解除ノブを含むファスナーのフック部を対策品と交換する。