

改善対策届出書

平成27年4月9日

国土交通省自動車局長 殿

届出者の氏名 トヨタテクノクラフト株式会社
 又は名称 取締役社長 稲垣 和也
 住 所 東京都港区芝浦4丁目8番3号

改善対策届出番号	465	改善対策開始日	平成27年4月9日
不具合状態にあると認める構造、装置又は性能の状況及びその原因	救急車のサイレン音量徐変機能付きサイレンアンプ(架装メーカーオプション)において、制御プログラムが不適切なため、サイレン吹鳴と連動して警光灯が点灯しない場合がある。		
改善対策の内容	全車両、サイレンアンプを対策品と交換する。		
自動車使用者及び自動車分解整備事業者に周知させるための措置	<ul style="list-style-type: none"> ・使用者：ダイレクトメール等で通知する。 ・自動車分解整備事業者：使用者を全て把握しているため、周知のための措置はとらない。 ・改善実施済車には、その旨を点検整備記録簿に記載する。 		

車名	型式	通称名	改善対策対象車の車台番号の範囲及び製作期間	改善対策対象車の台数	備考
トヨタ	TC-VCH28S	「トヨタ救急車」	VCH28-0002305～VCH28-0002762 平成15年10月23日～平成17年3月8日	5	
	TC-VCH32S		VCH32-0001594～VCH32-0002722 平成16年1月16日～平成18年3月21日	9	
	TC-VCH38S		VCH38-0001857～VCH38-0002716 平成15年1月16日～平成18年3月15日	77	
	CBF-TRH221S		TRH221-0005399～TRH221-0016272 平成18年9月20日～平成21年1月27日	86	
	CBF-TRH226S		TRH226-0002431～TRH226-0006057 平成18年9月5日～平成21年3月5日	287	
合計				(464台)	

改善箇所説明図

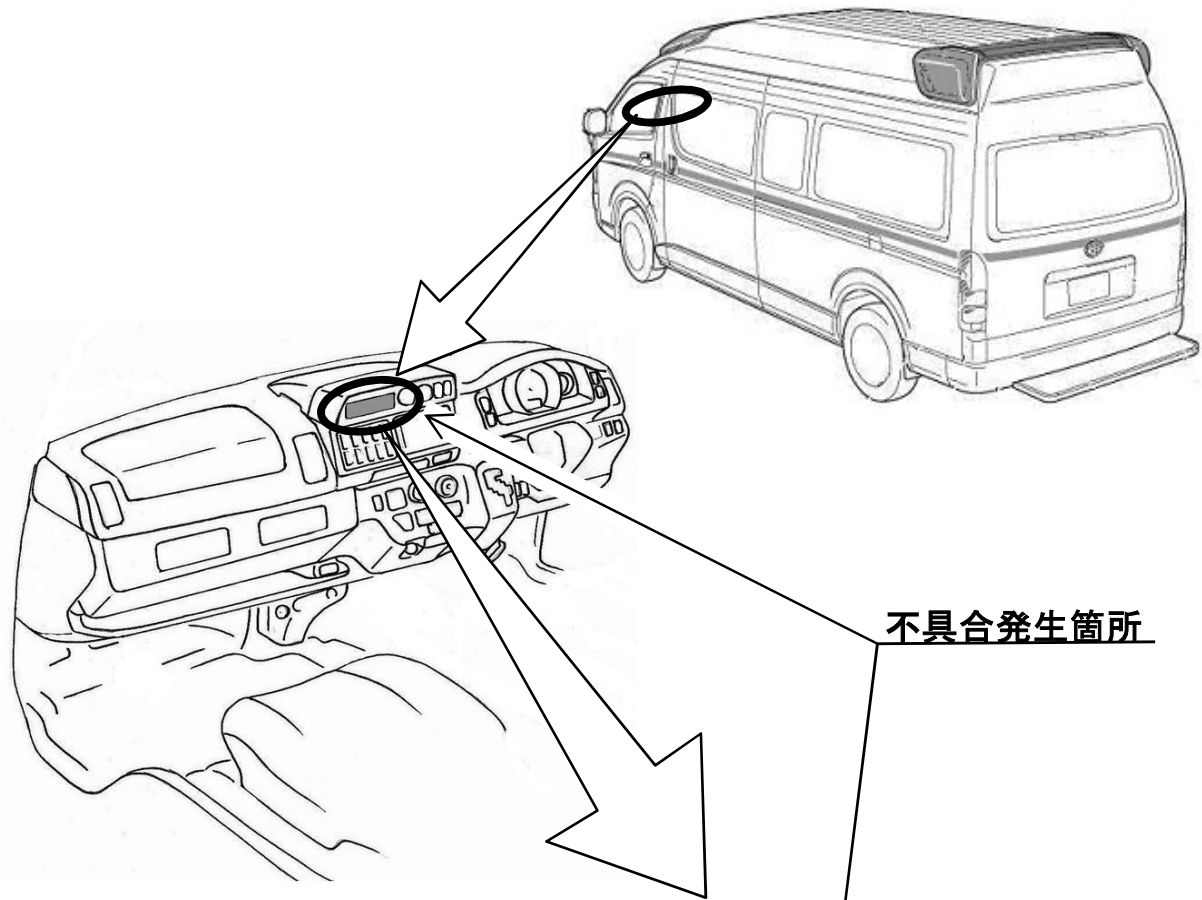

不具合発生箇所

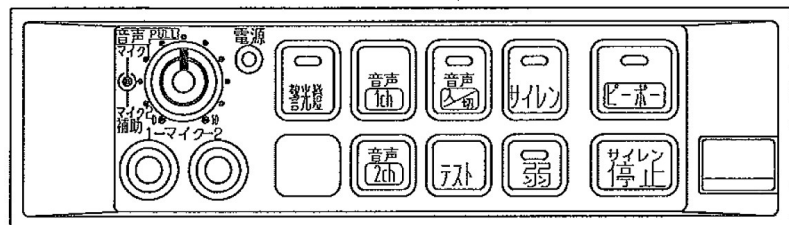

サイレンアンプ

※外観は代表機種を表す。

注意: は交換部品を示す。

〔 救急車のサイレン音量徐変機能付きサイレンアンプ(架装メーカーオプション)において、 〕

改善の内容

全車両、サイレンアンプを対策品と交換する。